

## CALEFÓN MERLIN

Calefón a gas de alta potencia



FABRICA **Trotter** INDUSTRIAL LTDA.



13 y 16  
LITROS

TERMOS  
CALDERAS  
ACUMULADORES  
CALEFONES

SANITARIO  
COLECTORES SOLARES  
RESISTENCIAS ELÉCTRICAS  
PROYECTOS ESPECIALES  
COMPONENTES

Expertos en Grandes  
Consumos de Agua Caliente  
Sanitaria para la Industria

## ALTOS CONSUMOS

Calefones de alta potencia diseñados para otorgar confort, seguridad y economía. Estos equipos fabricados para grandes consumos de agua caliente sanitaria (ACS) son ideales para varias duchas.

### VENTAJAS QUE DESTACAN A NUESTROS CALEFONES VULKAN COMO ÚNICOS Y SUPERIORES

**Control termostático de la temperatura** (para modelos GN y GLP), permiten seleccionar la temperatura a la cual se quiere obtener el ACS, manteniéndola constante, independiente de los consumos de agua y la temperatura de entrada de ésta (invierno 12°C y verano 20°C aprox.), otorgando los siguientes beneficios:

- El consumo de gas y agua es exacto según la temperatura seleccionada, ya que el ACS no requiere ser enfriada con la mezcla de agua fría (calefones convencionales).
- El equipo quema gas sólo en la medida justa, así evita la sobrecalsificación del intercambiador de calor.

Para modelos GM, el calefón regula la temperatura manualmente con la perilla de control de temperatura.

**Encendido automático.** El piloto se activa al momento de la demanda de ACS.

#### ECONOMÍA:

- **Encendido de bajo caudal**, con solo 5 L/m se obtiene ACS a la temperatura seleccionada.
- **Óptimo aprovechamiento de la energía** gracias a su quemador multigas de acero inox. (llama azul).
- **El quemador principal** se enciende solo contra demanda de ACS y automáticamente se apaga el quemador piloto. Lo que presenta una gran economía de gas.

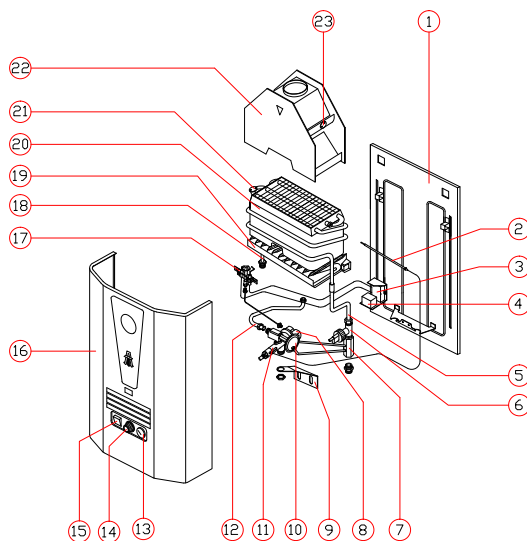

1. RESPALDO
2. BULBO TERMOSTATO
3. CAJA ELECTRONICA
4. CAJA PILA
5. CAÑERÍA ENTRADA DE AGUA
6. FLUJOSTATO
7. VENTURI
8. VALVULA SOLENOIDE
9. SOPORTE VALVULA
10. HIDRO-VALVULA
11. VALVULA
12. CAÑERÍA ENTRADA DE GAS
13. INDICADOR DE VOLTAJE
14. PERILLA DE REGULACION
15. INTERRUPTOR ENCENDIDO
16. CUERPO
17. CONJUNTO ENCENDIDO PILOTO
18. CAÑERÍA SALIDA DE AGUA
19. QUEMADOR
20. CAMARA COMBUSTION
21. PROTECTOR TERMICO (SENSOR AUT.85°C)
22. CORTA TIRO
23. PROTECTOR TERMICO (SENSOR AUT.104°C)

MODELOS		MEDIDAS	MERLIN 13	MERLIN 16
CAPACIDAD		L	13	16
POTENCIA NOMINAL		kW	22,6	27,91
CONSUMO NOMINAL		kW	30,5	37
PRESIÓN MÍNIMA DE AGUA		kg/cm <sup>2</sup>	0,2	0,2
PRESIÓN MÁXIMA DE AGUA		kg/cm <sup>2</sup>	10	10
CAUDAL MÍNIMO DE AGUA		L/min	5	5
CONEXIONES	SALIDA DE GASES	mm	130 (5")	130 (5")
	AGUA Y GAS	plg	1/2"	1/2"
PRESIÓN DINÁMICA DE GAS	GLP	kPa	2,75	2,75
	GN	kPa	1,84	1,84
	GM	kPa	1,28	-
DIMENSIONES	ALTURA	mm	775	775
	ANCHO	mm	429	475
	FONDO	mm	227	227
	PESO EN VACÍO	kg	16	18

Los datos y valores contenidos en este cuadro son aproximados. Este artefacto está sujeto a modificaciones sin previo aviso.

## SISTEMA DE SEGURIDAD

- **Sensor de ionización** supervisa el encendido del quemador piloto y principal. Al detectar anomalías, como el aumento de monóxido de carbono en el ambiente, deja automáticamente fuera de servicio el calefón. Este volverá a funcionar una vez normalizado el ambiente.
- **Sensor de sobrecalentamiento del agua** vigila la temperatura del agua e impide el funcionamiento del calefón al momento de medir un sobrecalentamiento.
- **Sensor de evacuación de gases quemados** al detectar niveles dañinos para la salud en el ambiente, automáticamente anula el funcionamiento del equipo. Una vez regularizada la evacuación de gases quemados este puede volver a funcionar.
- **Intercambiador de calor**, de cobre electrolítico, garantiza una **óptima transmisión del calor** al agua.
- Su válvula solenoide actúa como **doble seguro de encendido**, ya que contra la demanda de ACS activa mecánicamente el flujo del gas al quemador piloto y principal.
- **Unidad de control electrónico**, supervisa el proceso de funcionamiento por completo. Al recibir una "no conformidad" por parte de algún elemento del equipo, interrumpe el flujo de gas y anula su puesta en marcha.