



FABRICA **Trotter** INDUSTRIAL LTDA.

Disco

Chef MR

DATE UN GUSTO EN TU CASA



DISCO CHEF ACERO CARBONO

COCINA AL AIRE LIBRE CON POTENCIA Y PRECISIÓN



VERSATILIDAD Y SABOR EN CADA COCCIÓN, UNA OPCIÓN ECOLÓGICA Y PRÁCTICA PARA DISFRUTAR AL AIRE LIBRE

En los termos acumuladores eléctricos de FABRICA TROTTER INDUSTRIAL se combina tecnología, diseño, seguridad y eficiencia energética:

- **Alta potencia y eficiencia:** Con 9.51 kW, su quemador de 2 anillos proporciona una cocción rápida y eficiente, con regulación precisa de la llama.
- **Material resistente:** Fabricado en acero carbono, ideal para soportar las condiciones de uso al aire libre.
- **Versatilidad en la cocina:** Perfecto para preparar carnes, pescados, mariscos y verduras, ofreciendo una experiencia de cocina completa. vida útil.
- **Consumo eficiente:** Su consumo de gas al máximo es de solo 0.69 kg/h, optimizando el uso de combustible.
- **Alternativa ecológica:** Una opción más limpia y respetuosa con el medio ambiente en comparación con el uso de carbón.

Característica	Descripción
Modelo	Disco Chef
Potencia Mínima	1 kW
Potencia Máxima	9.51 kW
Consumo al Máximo	0.69 kg/h
Dimensiones (Frente x Fondo x Alto)	104 cm x 104 cm x 100 cm
Peso Aproximado	27.5 kg
Material	Acero carbono
Quemador	Dos anillos, con regulación de potencia
Uso Recomendado	Exteriores
Tipo de Combustible	Gas licuado (GLP)
Accesorios Incluidos	soporte para tabla y bandeja

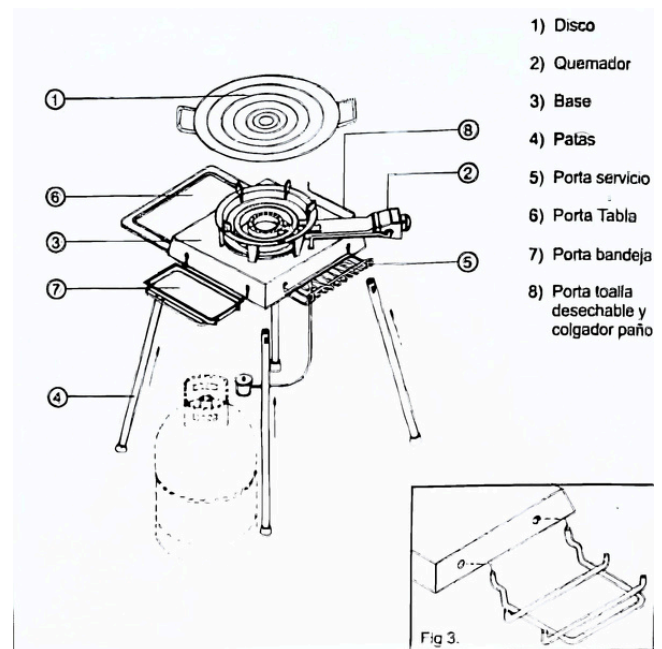

⚠️ ADVERTENCIAS

1. **USO EXTERIOR:** SOLO UTILIZA EL DISCO MULTI CHEF EN ÁREAS VENTILADAS AL AIRE LIBRE.
2. **VERIFICA EL GAS:** REvisa la manguera y el regulador antes de cada uso. Si detectas una fuga, suspende su uso y contacta al servicio técnico.
3. **MANEJO DE FUGAS:** SI HUELES GAS, CIERRA LA VÁLVULA, VENTILA EL ÁREA Y EVITA LLAMAS O INTERRUPTORES.
4. **PROTECCIÓN CLIMÁTICA:** PROTEGE EL EQUIPO DEL VIENTO, LLUVIA Y SOL CUANDO NO ESTÉ EN USO.
5. **APAGADO SEGURO:** APAGA EL QUEMADOR Y CIERRA LA VÁLVULA ANTES DE DESCONECTAR O REALIZAR MANTENIMIENTO.

